

1/12 広告例



E

■広告データの制作をご希望の場合、必要となるデータ

D

A…画像 ※1点

B…ロゴ(あれば)

C…HPアドレス等

D…ショップPR文 ※20字程度

E…Show Specialの内容(あれば) ※18文字以内

A

B

C

レイアウトなどはお任せいただき、
校正原稿において文字などの訂正以外の手直しは
できませんのでご了承ください。
また、制作スケジュールの関係で、
訂正依頼は1回までとさせていただきます。

詳細につきましては、別添の広告入稿要項をご覧ください。

画像データの大きさの目安 ◎解像度350dpiの場合 / 1cmにつき138pixel必要

●作品やロゴなどの画像データは、掲載する大きさ、もしくはそれ以上の大きさのデータをご用意下さい。

必ず、大きさを確認してから送ってください。

HPは解像度が72dpiですが、印刷は解像度が350dpi必要になります。

HPに使用しているデータは、よほど大きいものでない限り印刷では使用できません。

●トリミングで画像をアップにする時は、元の画像の大きさではなく**カットした後の大きさ**が下記のピクセル以上になるようにしてください。

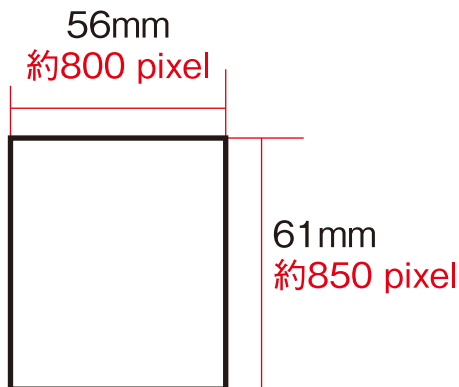

◎トリミングとは画面の一部だけをカットすることです

■元の画像

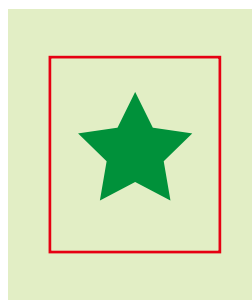

■トリミングした状態

約800 pixel



約850 pixel

カットした状態で
800×850pixel以上にしてください

保存する際の注意点

- CMYKデータにして、表示レイヤーを結合してください。
- クリッピングパスは使用しないでください。
- PSDもしくはTIFF形式(保存オプションの画像圧縮は「なし」か「LZW」を選択)で保存してください。
- JPG形式はおすすめしませんが、JPG形式で保存する場合は、一番低い圧縮率にしてください。
- 画像名は、機種依存文字、半角カナ文字は使用しないでください。

